

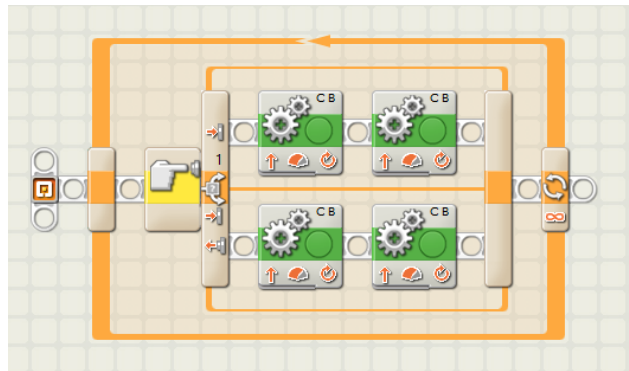

A continuación, se muestran unas actividades a realizar, de acuerdo con lo visto en clase.

1.- Dibujar con bloques, cuál es la regla de los sensores.
En la imagen te mostramos como se ve un bloque de movimiento de motor. También deberás explicar qué significa cada uno y cuál es su función.

2.- La siguiente imagen es de un Sigue-líneas, como podrás darte cuenta hay algunos bloques que no están bien. Tienes que corregir los bloques que están mal y explicar en qué consiste cada uno.



De las siguientes imágenes, tendrás que colocar en la línea que le corresponda las partes del brick.

